

Maxxscreen 36 TabTension



Detail von Gehäuse und Befestigung



seitliches Spannungssystem

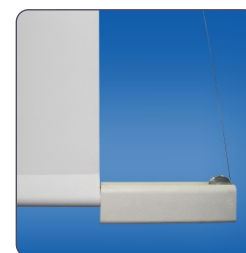

Schlitzrohr

Beschreibung

- großformatige Motor-Leinwände, besonders geeignet für den anspruchsvollen Einsatz im Messe- und Kongreßzentren Bereich
- seitliche Spannsystem garantiert ausgezeichnete Planlage der Projektionsfläche
- Vierkantstahl-Gehäuse 36x36 cm, Farbe: weiß
- standardmäßige Deckenbefestigung
- Unterputz - Schalter mit der Kombination auf/stop/ab
- automatische Endschalter gewährleisten sichere Bedienung
- umlaufend genietet Einbaurahmen mit Revisionsklappe für den Einbau in abgehängte Decken optional erhältlich. Der Einbaurahmen kann nicht nachträglich montiert werden
- anfertigung von Sonderausführungen von Maßen, Gehäusefarben und der Projektionsoberflächen

Bildwandfläche

- Typ D - mattweiß, auf Folienbasis, mit Weiße Rückseite, perforiert / unperforiert
- Typ S - reflexive Beschichtung, auf Folienbasis, mit Weiße Rückseite, perforiert / unperforiert
- Typ 3D - silber reflective Beschichtung für passive 3D Projektion mit Benutzung des Polarisierung Lichtes, weiße Rückseite, perforiert / unperforiert
- Typ R - Rückprojektion, auf Folienbasis

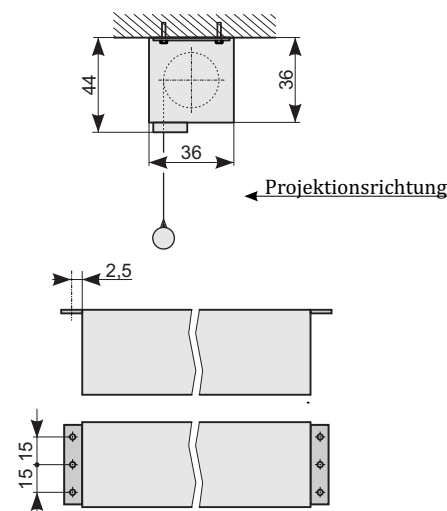
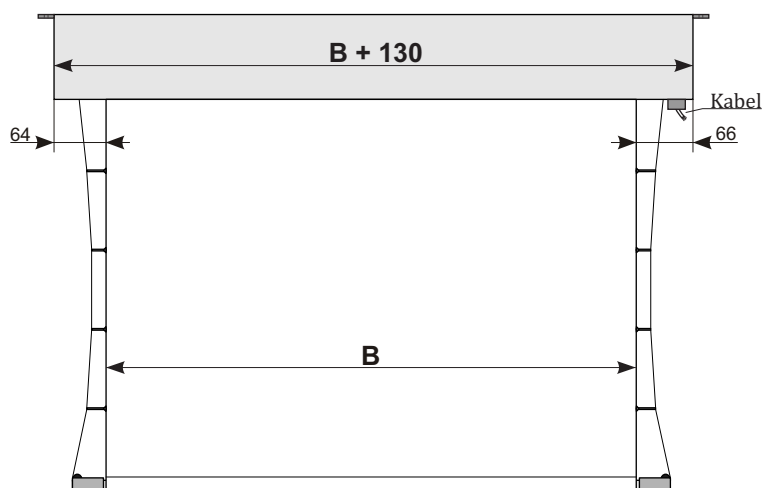

Maße in cm

B	700	750	800	850	900
---	-----	-----	-----	-----	-----