

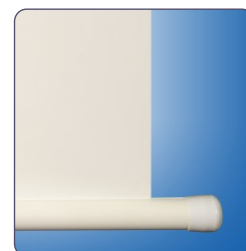

Maxxscreen 27



detail tubusu a upevnění



zatezovací tyč



otocný vypínač

Popis výrobku

- velkoformátové motorové promítací plátno pro kongresové učely, výstavy, divadla a kina
- bežešvý promítací povrch do rozměru 700x400 cm
- čtvercový tubus 27x27 cm z kvalitní oceli tloušťka 1 mm, barva tubusu bílá RAL 9010
- standardní montáž do stropu
- robustní a bezdržbový motor s tepelnou pojistkou proti přehřátí
- otočný vypínač na zeď je součástí dodávky
- automatické koncové dorazy zajišťují bezpečnou obsluhu plátna
- bezpečnostní padova brzda zamezující samovolnému odvinutí plátna

Volitelné

- možnost výroby nestandardních rozměrů, barev tubusu a různých typů projekčních povrchů dle přání zákazníka
- RF dálkové ovládání
- rám pro vestavbu do podvěšených stropů
- montáž na zeď pomocí stěnových držáků

Projekční povrch

- Typ D - matně bílý, Gain 1,1, na textilní bázi

The product is in conformity with the following EU-Standards and other Normative Documents

EG-Machine Directives 89/392/EEG
EMV-Directive 89/336/EEG
Low-voltage Directive 73/23/EEG

Applied norms and technical specifications:

DIN EN 292 Part 1+2
DIN EN 294
DIN EN 349
DIN 19045
DIN EN 55014 Part 1+2
DIN EN 61000-3-2
DIN EN 60335 Part 1
DIN ETS 300220
DIN ETS 300683
DIN ETS 60730

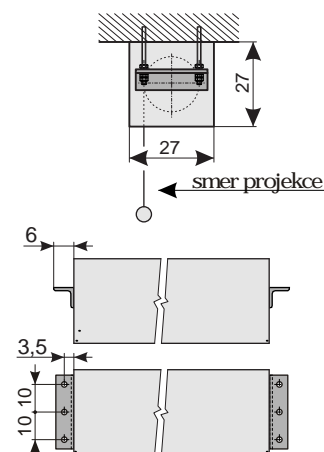
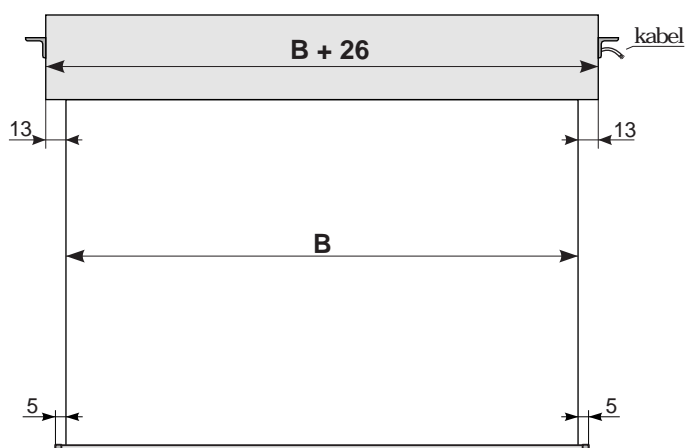

rozměry v cm

B	600	650	700
---	-----	-----	-----